

Q-149

Q-139

Q-148

LEGENDA

Q-138

04 e 02

01

Avenida Santo Antonio

Rua João B. Bataglin

Rua Bandeirante

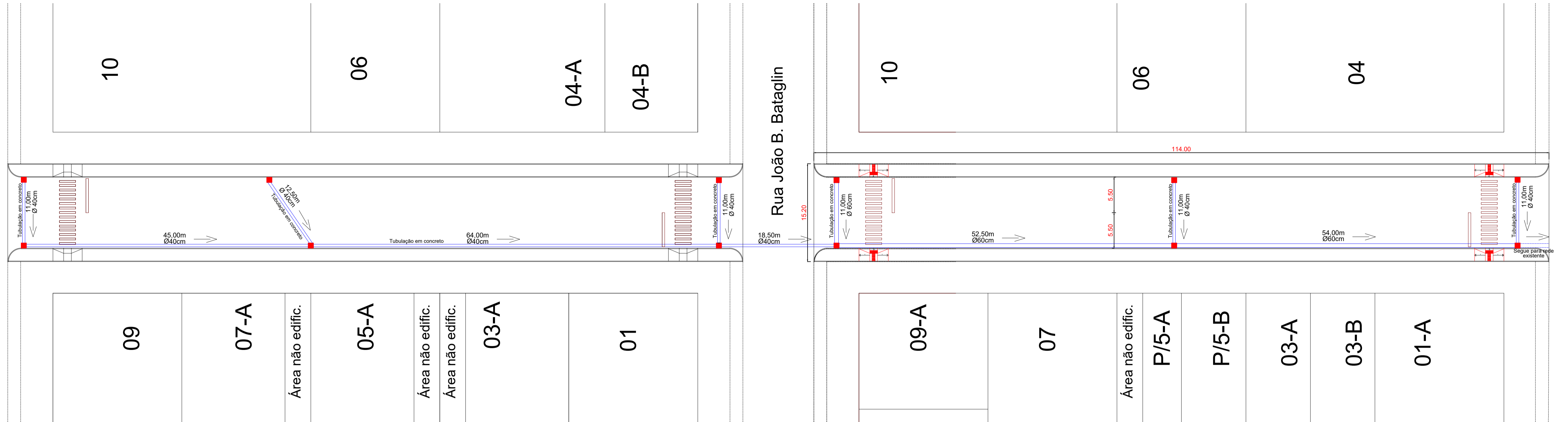

■ Boca de lobo à executar

PROJETO DE DRENAGEM
TRECHO DA RUA SETE DE SETEMBRO

Esc 1:350

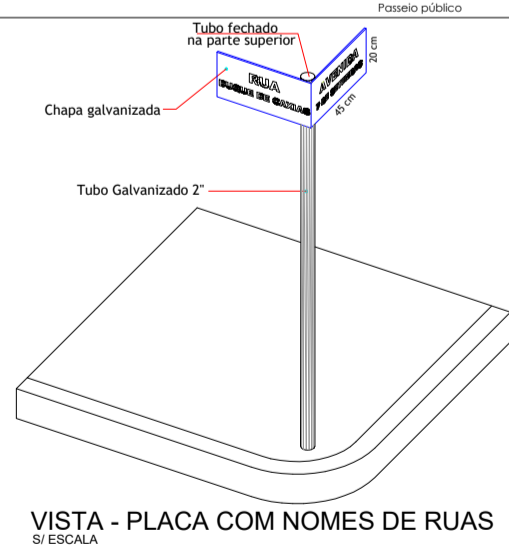
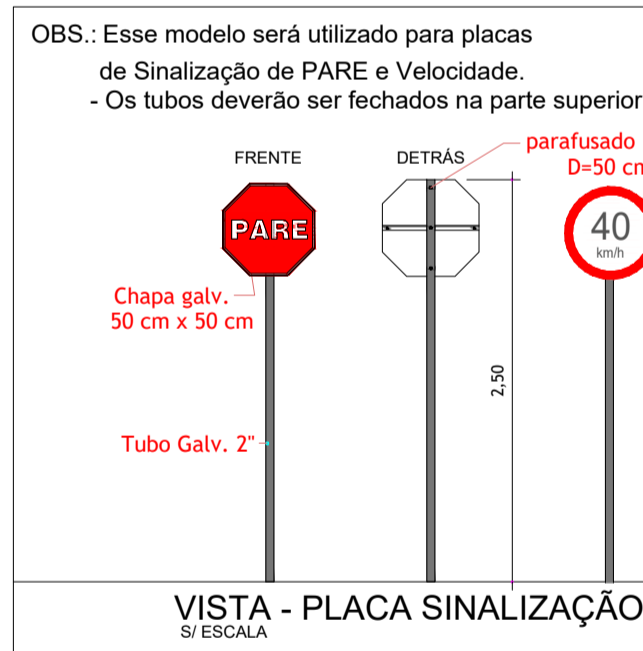
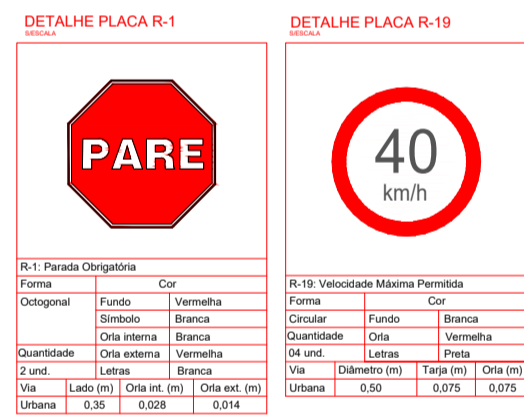

PROJETO DE BOCA-DE-LOBO

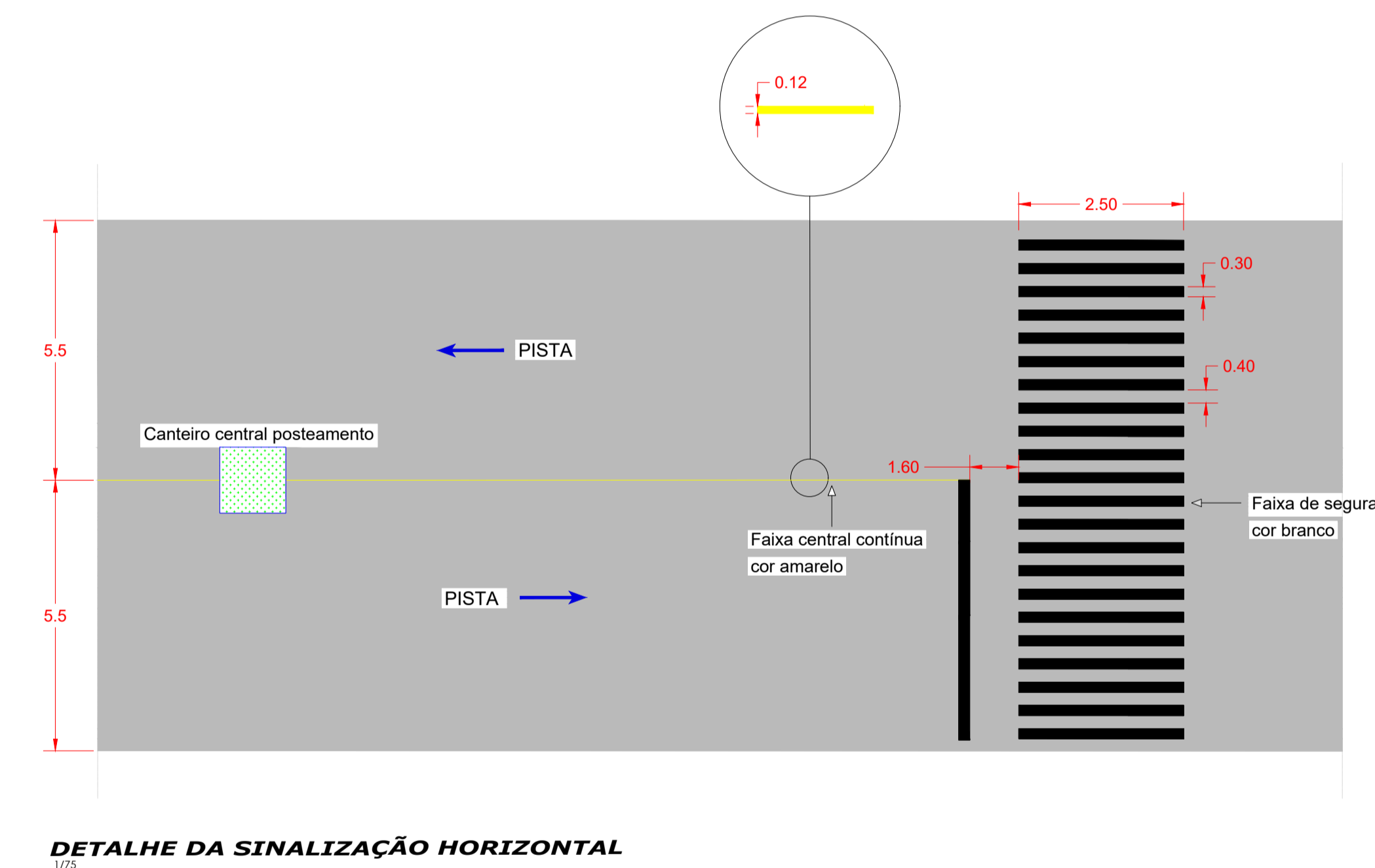
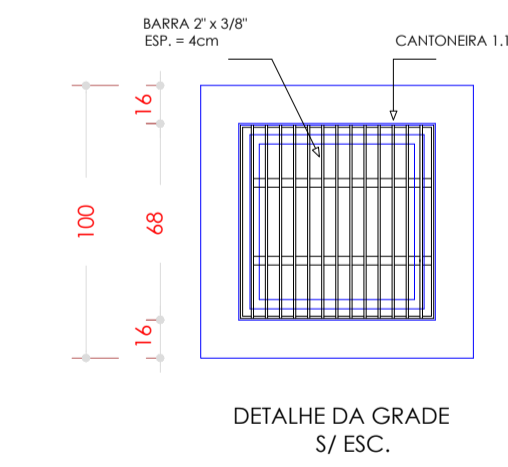
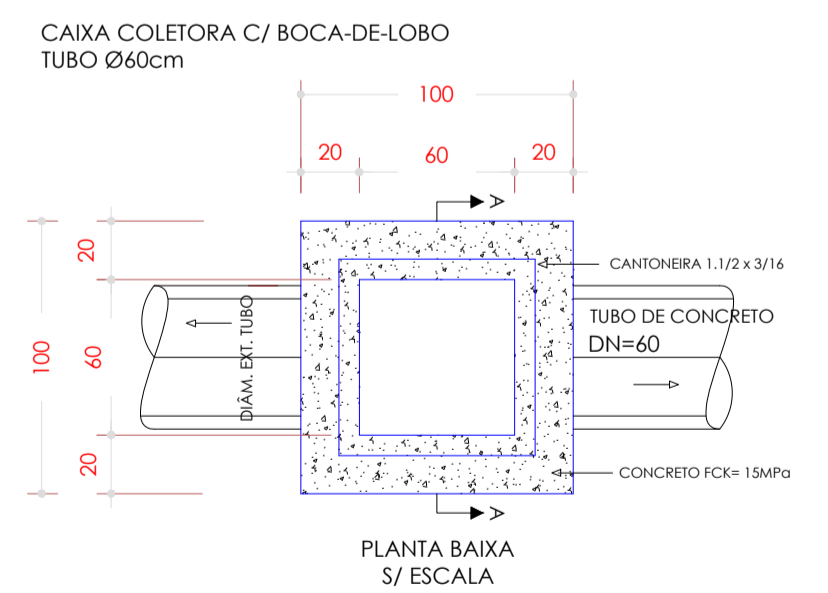
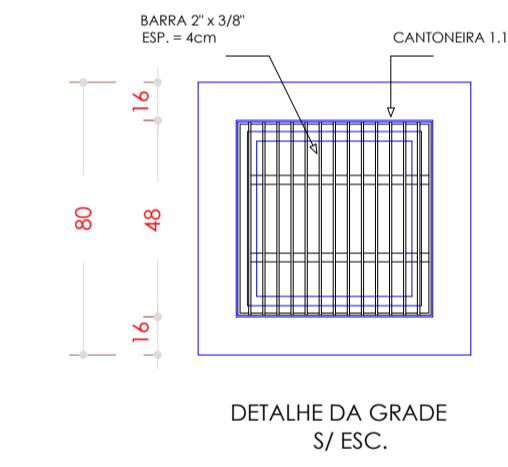
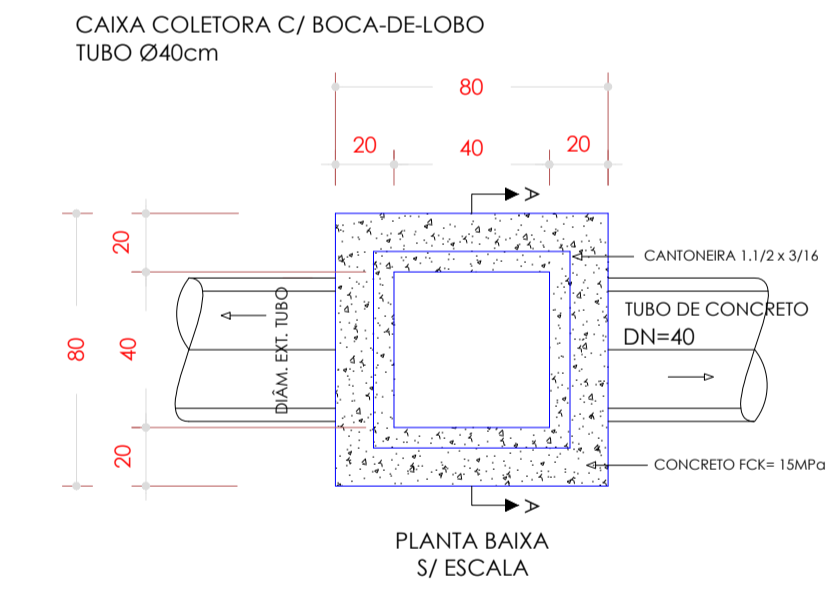
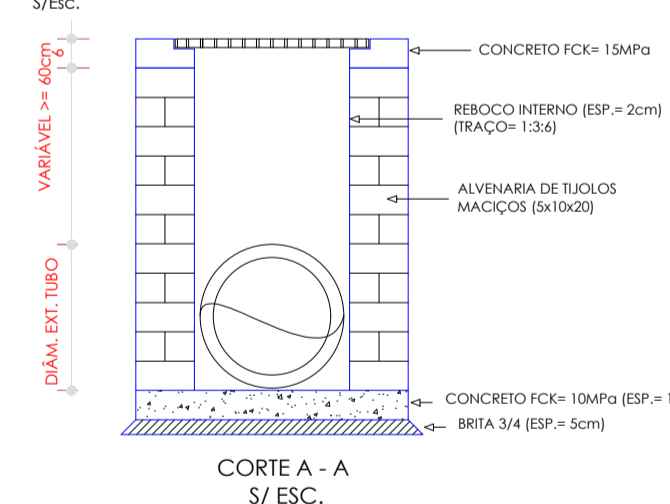

DETALHE DA SINALIZAÇÃO HORIZONTAL

É PROIBIDO A REPRODUÇÃO TOTAL OU PARCIAL DESTA PROJETO, SEM A AUTORIZAÇÃO POR ESCRITO PELO PROJETISTA - LEI Nº9610 (19/02/1998)

PROPRIETÁRIO PREFEITURA MUNICIPAL DE BANDEIRANTE Assinatura do Proprietário	Área total 2.682,78m ²
RESPONSÁVEL TÉCNICO Engº Civil Giovane Miguel Kuhn - CREA/SC nº 186.990-8	DATA Março/2023
ESPECIFICAÇÃO Projeto Executivo Drenagem e Detalhes	UNIDADES m
PROJETO Pavimentação em CBUQ em Trecho da Rua Sete de Setembro	DESENHO Giovane Kuhn
ENDEREÇO Rua Sete de Setembro, centro - Bandeirante/SC	PRANCHIA A3
CONTATO Av. Santo Antônio, 1069 - Bandeirante/SC / (49) 3626-0012 / E-mail: gmc@bandeirante.sc.gov.br	